

NHKR-MV4516-V-CCDX1 2NC



Description rapide

Registre de réchauffage et de refroidissement au réfrigérant CCDX1 2NC, commande externe avec CTA 1600 MV4516V nécessaire. Utilisable comme NHKR grâce à un détecteur de changement de mode supplémentaire [N° de réf. 0043.2766].

Référence 0043.2657

Caractéristiques techniques

Modèle	pour la série d'appareils verticaux
Code de registre	M 25x22 3/8 C S 14T 4R 330A 2.5P 2NC
Poids	33,2 kg
Poids avec emballage	39,18 kg
Largeur	760 mm
Hauteur	715 mm
Profondeur	710 mm
Largeur avec emballage	880 mm
Hauteur avec emballage	955 mm
Profondeur avec emballage	830 mm
Capacité de refroidissement	2.410 W
Unité de conditionnement	1 pièce
Gamme	X
GTIN (EAN)	4012799985686

Dessin coté [mm]

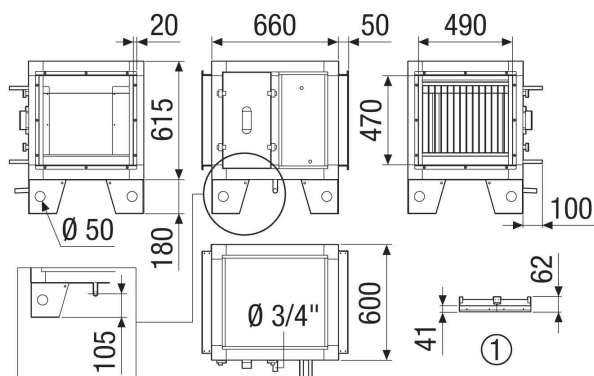

① Détail toit