

## EZF 30/4 B

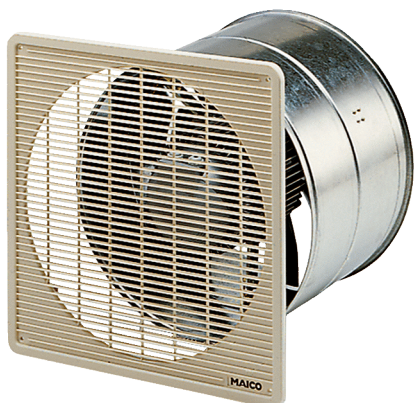

## Kratka informacija

Aksijalni zidni ugradbeni ventilator za podžbuknu instalaciju, DN 300, jednofazna struja

## Primjeri primjene

Svlačionice, Ured nadzornog inženjera, Ugostiteljski objekti, Garaža, Prostorija za fitness

Broj artikla

0085.0054

## Tehnički podaci

Model	Zidni odvojak
Volumen zraka	1.700 m <sup>3</sup> /h
Brzina	1.425 1/min
Tip propelera	aksijalni
S mogućnošću upravljanja brzinom	✓
Mogućnost obrnutog načina rada	✓
Vrsta napona	Jednofazna struja
Nazivni napon	230 V
Frekvencija struje	50 Hz
Nominalna snaga	90 W
Apsorpcija struje	110 W
I <sub>Nomin.</sub>	0,4 A
I <sub>Maks.</sub>	0,5 A
Vrsta zaštite	IP 55
Toplinska klasa	B
Glavni kabel	3 x 1,5 mm <sup>2</sup>
Mjesto ugradnje	Zid / Strop
Vrsta ugradnje	Podžbukno
Položaj za ugradnju	vodoravno / okomito
Materijal	Čelični lim, pocinčani
Boja	srebrna
Težina	6,62 kg
Težina s pakovanjem	7,42 kg
Nominalna dužina	300 mm
Širina	365 mm
Visina	365 mm
Dubina	300 mm
Širina s pakovanjem	425 mm
Visina s pakovanjem	430 mm

## EZ 30/4 B

Dubina s pakovanjem	335 mm
Temperatura struje zraka kod nazivne struje	60 °C
Temperatura struje zraka kod $I_{Maks.}$	-20 °C do 60 °C
Jedinica za pakiranje	1 kom
Asortiman	C
GTIN (EAN)	4012799850540

## Razina jačine zvuka u opsegu buke

	63 Hz	125 Hz	250 Hz	500 Hz	1 kHz	2 kHz	4 kHz	8 kHz	Ukupno
$L_{WA7, S5}$ (dB(A))	32	56	62	68	63	64	59	48	72

$L_{WA7}$  = razina jačine zvuka kućišta i slobodnog usisa u dB

## Krivulja

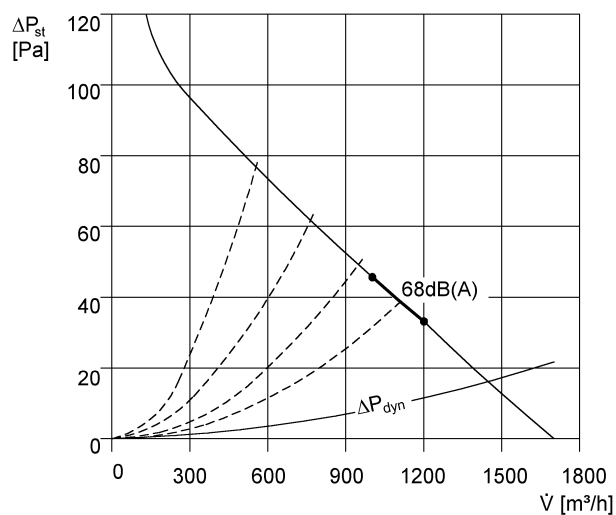

## EZF 30/4 B

Crtež s veličinama [mm]

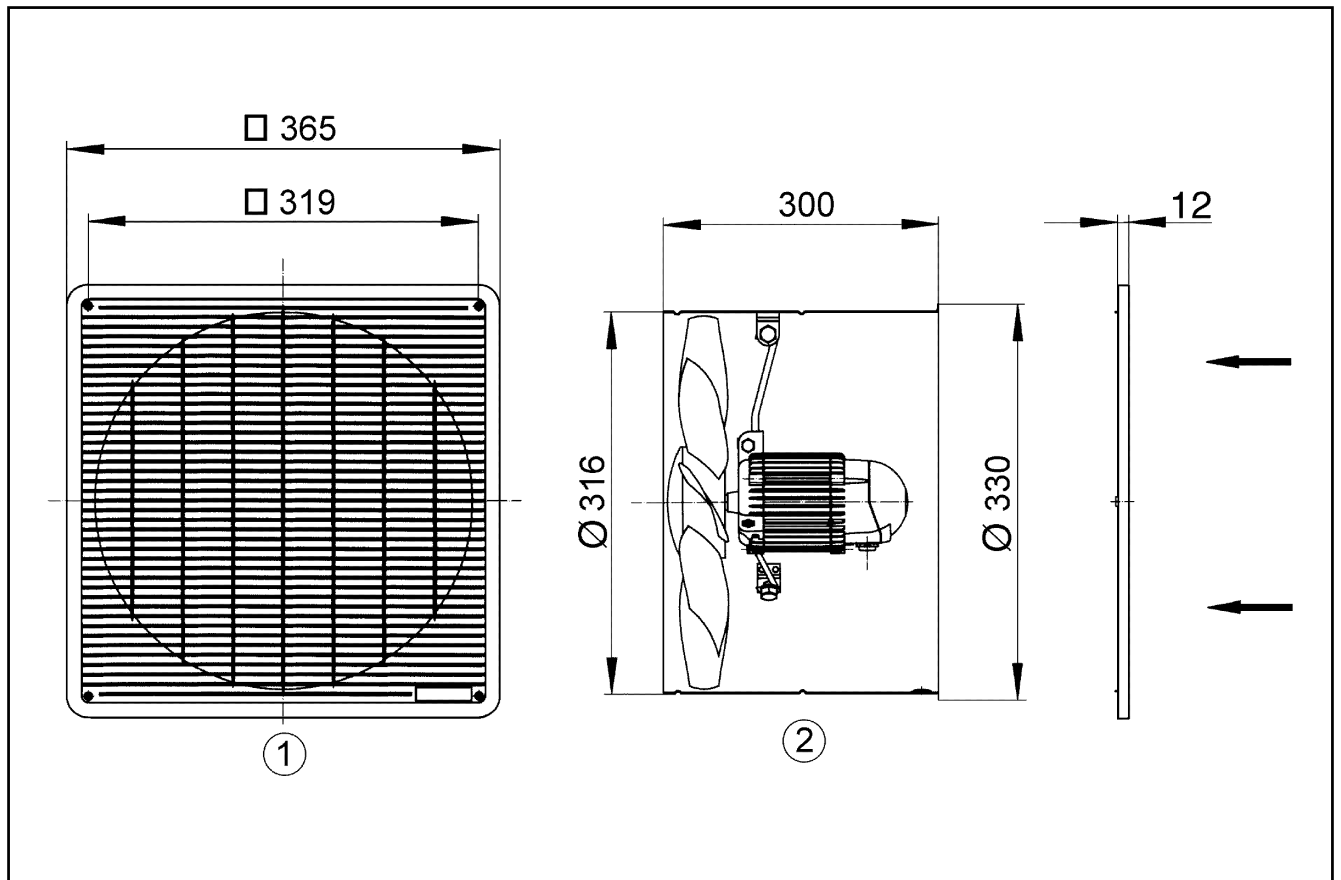

- ① Zaštitna rešetka, na ulaznoj strani
- ② Smjer strujanja zraka usisava se preko motora