

AKE/1

Schemat połączeń dla silników jednofazowych o małej mocy

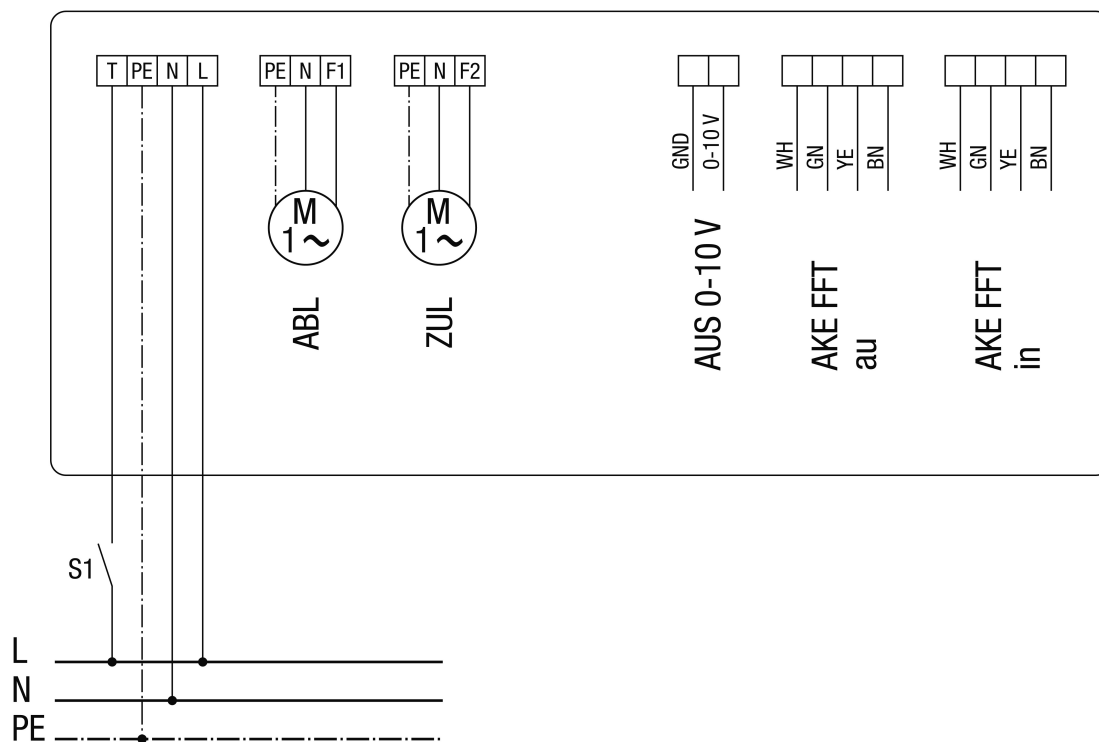

ABL – powietrze wywiewane
 ZUL – Powietrze nawiewane
 AUS - wyjście
 zewnątrzny
 wewnętrzny
 Zewn. przycisk / Wyłącznik S1 (opcjonalnie)

AKE/1

Schemat połączeń silników trójfazowych o dużej mocy

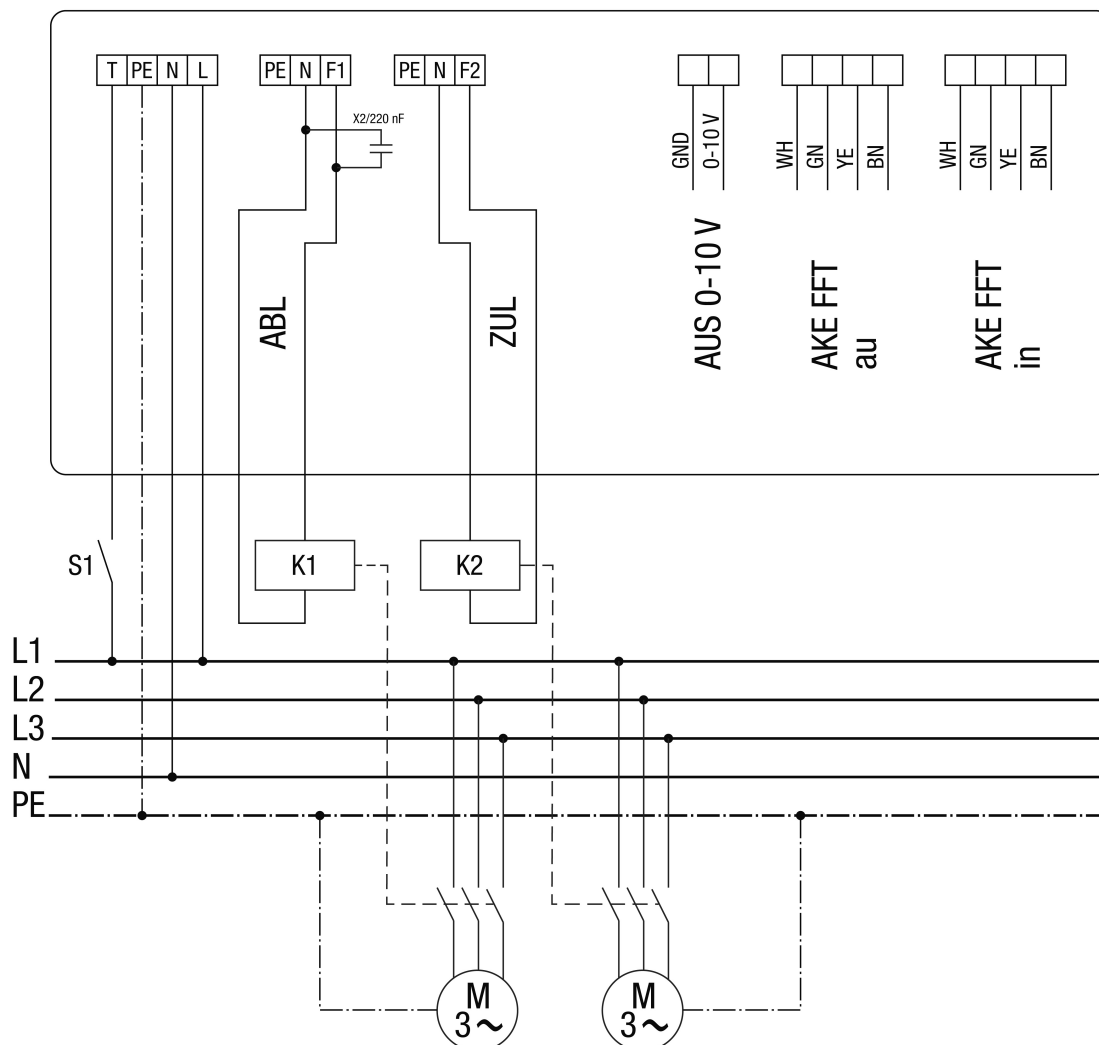

ABL – powietrze wywiewane
 ZUL – powietrze nawiewane
 AUS - wyjście
 zewnętrzny
 wewnętrzny
 Łącznik mocy/Stycznik K1/K2
 Zewn. Przycisk / Wyłącznik S1 (opcjonalnie)
 Kondensator X2-X2, 220 nF, nr kat.: E157.0116.0000