

DZF 40/8 B

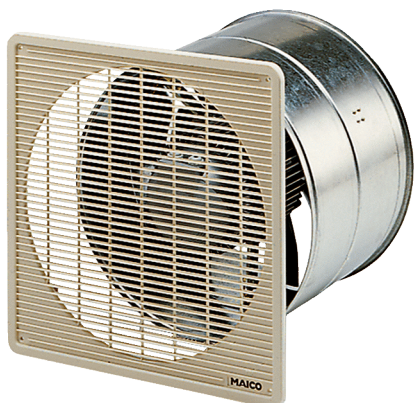

Краткая информация

Осевой внутрстенный вентилятор для скрытого монтажа, DN400, трехфазный ток

Примеры применения

Примерочная кабина, Офис, Ресторан, Гараж, Спортзал

Номер артикула

0085.0105

Технические данные

Исполнение	Стенная втулка
Объёмный расход	1.900 м³/ч
Скорость вращения	715 1/мин
Тип крыльчатки	осевой
Регулируемая скорость вращения	✓
Возможность реверса	✓
Вид напряжения	Трёхфазный ток
Напряжение питания	400 В
Сетевая частота	50 Гц
Номинальная мощность	85 Вт
Потребляемая мощность	75 Вт
I _{ном}	0,2 А
I _{макс}	0,2 А
Степень защиты	IP 55
Тепловой класс	B
Подключение к сети	7 x 1,5 мм ²
Место установки	Стена / Потолок
Вид монтажа	Скрытый монтаж
Позиция	горизонтальный / вертикальный
Материал	Листовая сталь, оцинкованная
Цвет	серебряный
Вес	9,44 кг
Масса с упаковкой	11,02 кг
Номинальный диаметр	400 мм
Ширина	470 мм
Высота	470 мм
Глубина	300 мм
Ширина с упаковкой	485 мм
Высота с упаковкой	485 мм

DZF 40/8 B

Глубина с упаковкой	335 мм
Температура транспортирующих сред при номинальном потоке	60 °С
Температура транспортирующей среды при I _{Max}	-20 °С до 60 °С
Упаковочный комплект	1 штук
Ассортимент	С
GTIN (EAN)	4012799851059

Уровень звуковой мощности в октавном спектре

	63 Гц	125 Гц	250 Гц	500 Гц	1 кГц	2 кГц	4 кГц	8 кГц	Всего
L _{WA7, S5} (дБ(A))	35	46	56	53	53	52	45	33	60

L_{WA7}= Уровень звуковой мощности для корпуса и свободного всасывания в дБ

Характеристика

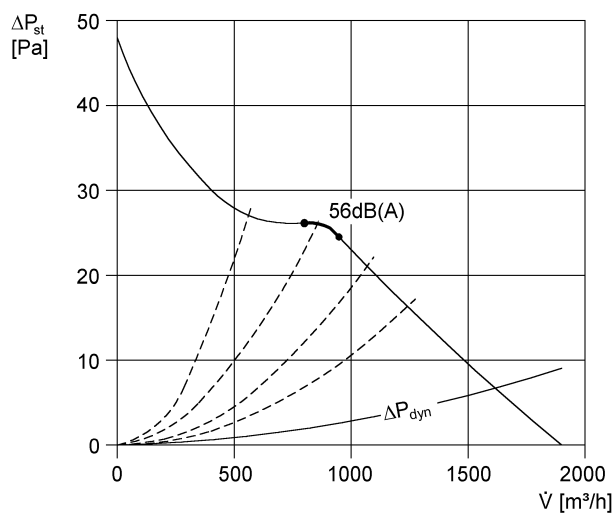

DZF 40/8 B

Габаритный чертеж [мм]

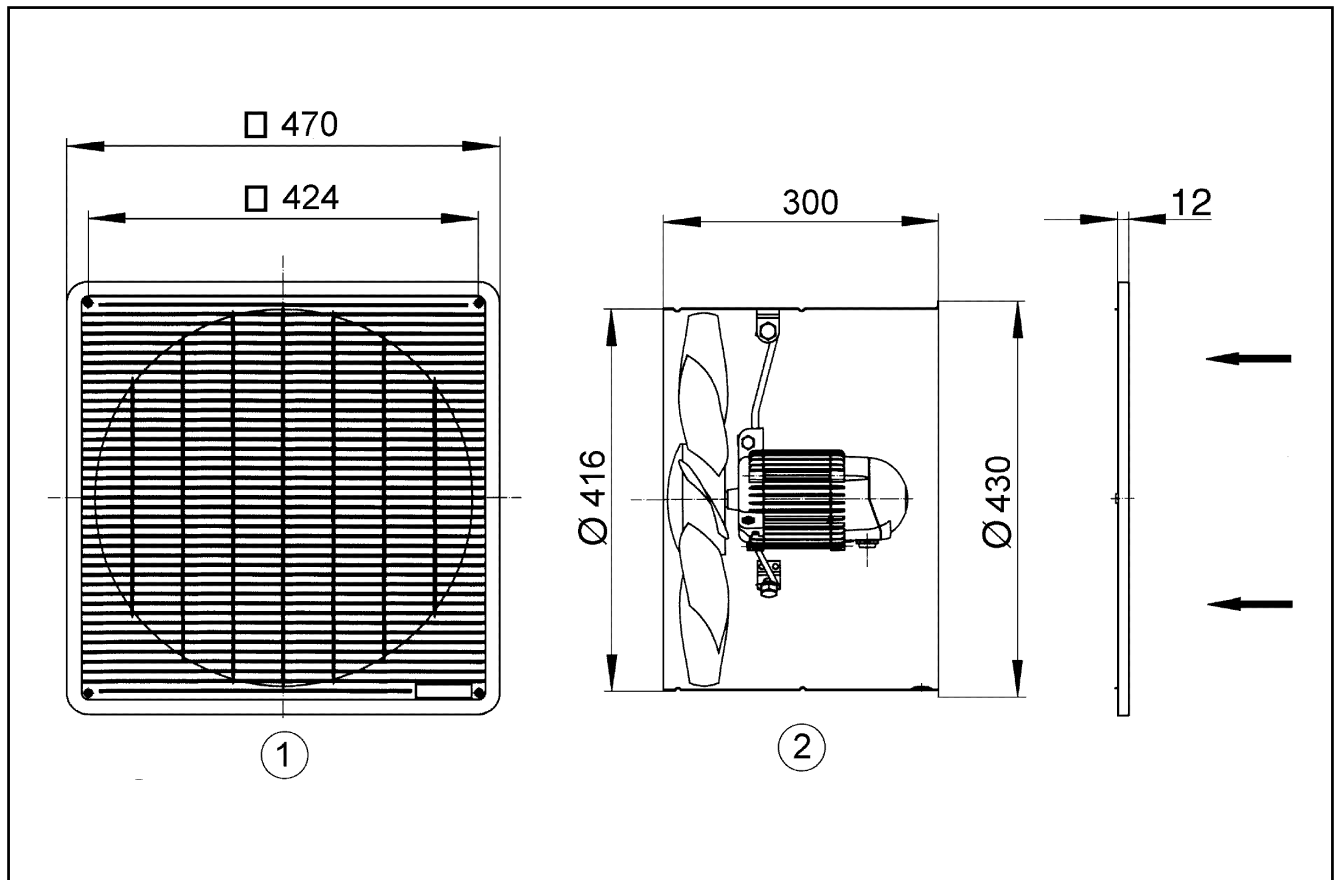

- ① Защитная решётка, со всасывающей стороны
- ② Направление потока воздуха со всасыванием воздуха со стороны двигателя